

Certified to comply with ANSI A112.18.1M

**Studio-S®
Pull-Out Kitchen Faucet**

*Thank you for selecting American Standard...
the benchmark of fine quality for over 140 years.*

**To ensure that your installation proceeds smoothly-please read
these instructions carefully before you begin.**

RECOMMENDED TOOLS

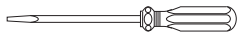

Flat Blade Screwdriver



Phillips Screwdriver



Adjustable Wrench

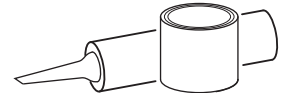

Plumbers' Putty or Caulking

1 INSTALL FAUCET

CAUTION Turn off water at
main supply

- Make certain the SEAL (1) is properly seated in recess of spout base.
- Insert all HOSES (2) and SHANK (3) through MOUNTING RING (4) and mounting surface. Do not use putty.
- Insert HOSES (2) through RUBBER WASHER (5), BRASS WASHER (6), and threaded LOCKNUT (7).
- Assemble RUBBER WASHER (5), BRASS WASHER (6), and threaded LOCKNUT (7) onto SHANK (3) from underside of sink or mounting surface. Hand tighten LOCKNUT (7).
- Use a screwdriver to tighten SCREWS (8) on LOCKNUT (7). Work your way around LOCKNUT (7), tightening the screws slightly each time until all are snug to ensure even pressure.

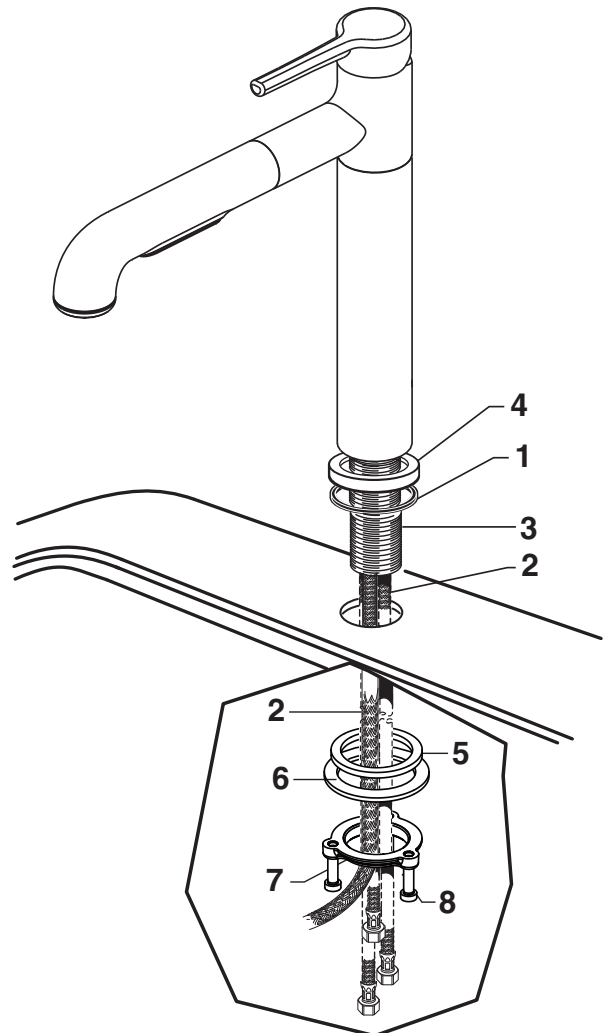

2 MAKE WATER SUPPLY CONNECTIONS

- Turn off hot and cold water supplies before beginning.
- Connect FLEXIBLE SUPPLIES (1, 2) directly to wall supplies. Connection on fitting supplies are 3/8" compression. Connect left supply (Marked with a Red Stripe) to Hot and right supply (Marked with Blue Stripe) to Cold wall supply. Use adjustable wrench to tighten connections. Do not over tighten.
- Faucet supplies are 21" long from faucet base.
- **Note: If additional supply length is required, installer must purchase additional parts separately.**
- **Important: If SUPPLY HOSES (1, 2) are too long, loop as illustrated to avoid kinking.**

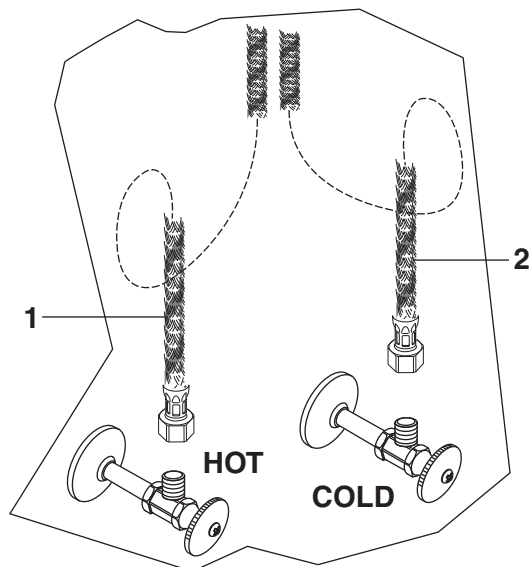

3 CONNECT SPRAY HOSE AND INSTALL WEIGHTS

- With PULL-OUT SPRAY (1) seated in FAUCET (2), install WEIGHT (3) onto HOSE (4) using SCREW (5). Locate the WEIGHT (3) two feet (2') from the underside of the sink deck. Tighten SCREWS (5) firmly.
- Make sure SEAL WASHER (7) is installed in COUPLING NUT (6). Connect threaded end of HOSE (4) to SPRAY HOSE COUPLING NUT (6) from fitting. Use wrench to tighten.

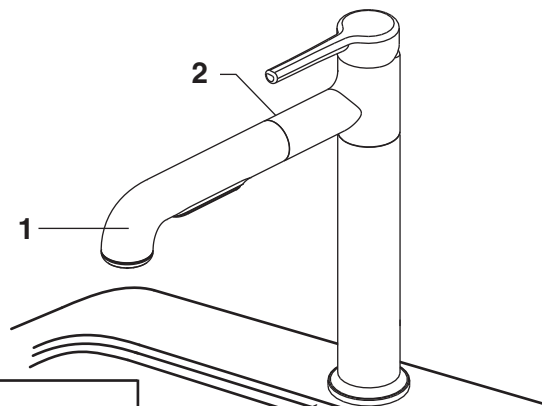

4 CHECK CONNECTIONS FOR LEAKS

- Move HANDLE (1) down into "off" position.
- Turn on water supplies and check connections for leaks. ➡

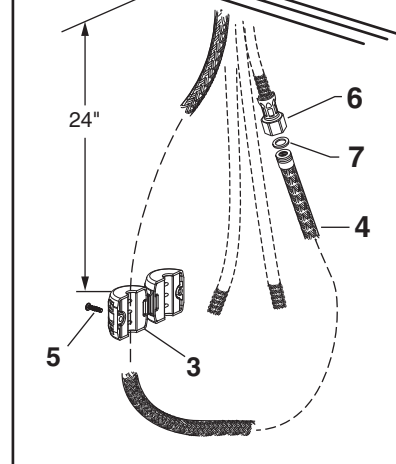
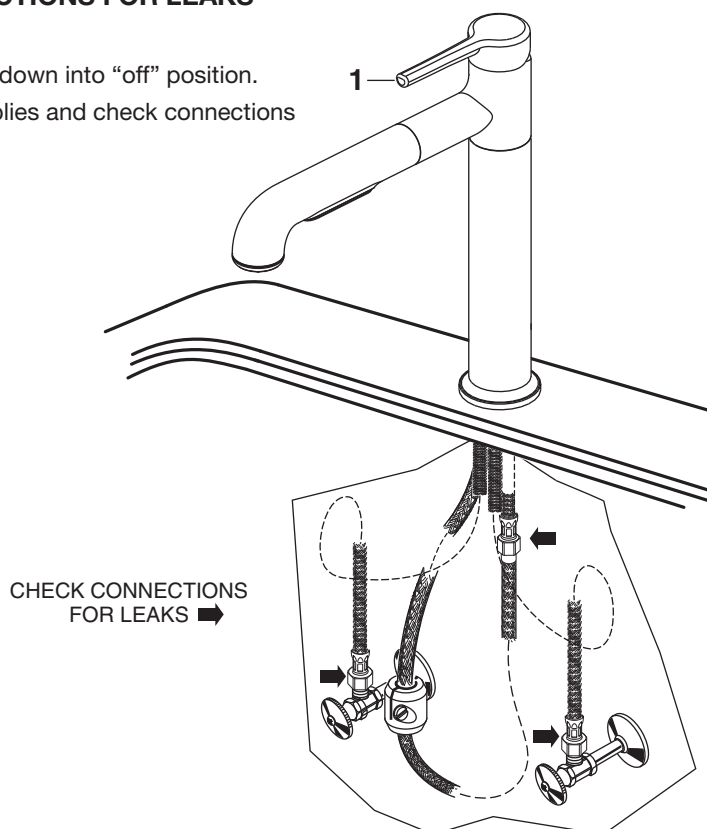

5 TEST INSTALLED FAUCET

- Move HANDLE (1) down into "off" position.
- With HANDLE (1) down in "off" position, pull HAND SPRAY (2) from SPOUT (3). SPRAY HOSE (4) should pull approximately 2 feet and direct open SPRAY END (5) into sink.
- Operate handle up and down, in COLD and HOT positions, to flush water lines thoroughly.
- Check HAND SPRAY (2) operation:

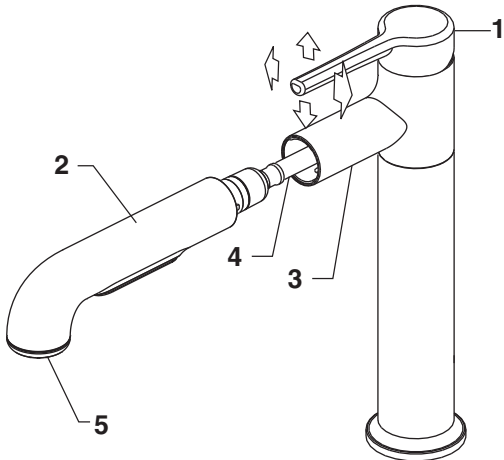

SPRAY OPERATION

- With FAUCET on, press TOGGLE BUTTON (6) on SPRAY (3) to switch from stream to spray.

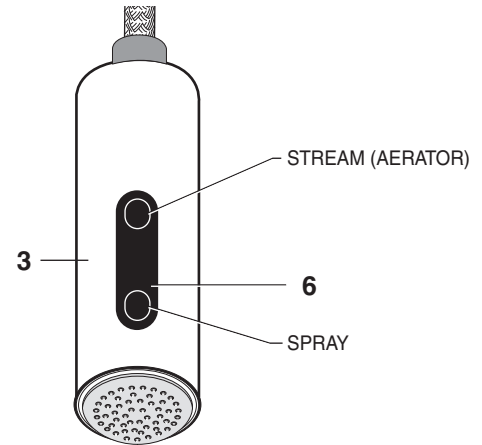

6 SERVICE

If Faucet Drips Proceed As Follows:

- Turn VALVE in OFF position.
- If faucet drips, operate HANDLE several times from OFF to ON position. Do not apply excessive force.
- FLOW CONTROL DEVICE may accumulate dirt. To remove the FLOW CONTROL DEVICE, unthread SPRAY AND HOSE ASSEMBLY and rinse clean FLOW CONTROL DEVICE.

Clogged CARTRIDGE outlets or inlets may cause reduced flow.

To clean, first turn off water supply then:

- Remove INDEX BUTTON (1), loosen HANDLE SCREW (2) and remove HANDLE (3).
- Unthread ESCUTCHEON CAP (4).
- Lift CARTRIDGE (6) off MANIFOLD (7) and remove CARTRIDGE SEALS (5).
- Clean MANIFOLD (7), CARTRIDGE (6) ports and SEALS (5).
- Place SEALS (5) into CARTRIDGE PORTS (6a).
- Place CARTRIDGE (6) onto MANIFOLD (7).
- Replace ESCUTCHEON CAP (4), HANDLE (3), tighten HANDLE SCREW (1) and install INDEX BUTTON (2).

- Test fitting.

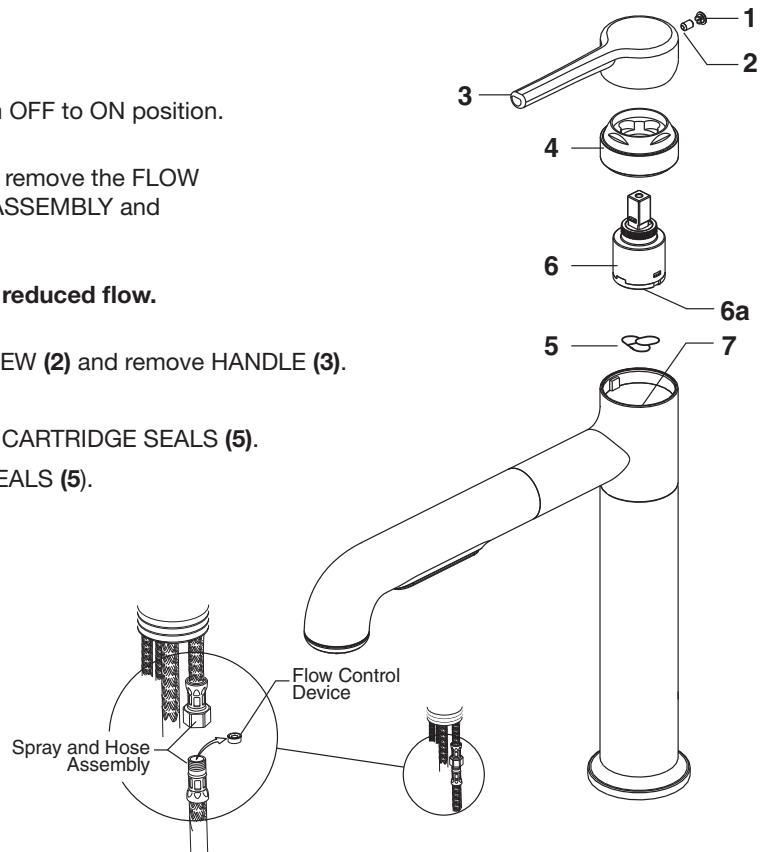

7 CARE:

DO: SIMPLY RINSE THE PRODUCT CLEAN WITH CLEAR WATER. DRY WITH A SOFT COTTON FLANNEL CLOTH.

DO NOT: DO NOT CLEAN THE PRODUCT WITH SOAPS, ACID, POLISH, ABRASIVES, HARSH CLEANERS, OR A CLOTH WITH A COARSE SURFACE.

Studio-S^{MD}
Robinet de cuisine amovible

*Nous vous remercions d'avoir choisi American Standard...
synonyme de qualité supérieure depuis plus de 140 ans.*

**Pour que l'installation se déroule sans problème, veuillez
lire attentivement ces instructions avant de commencer.**

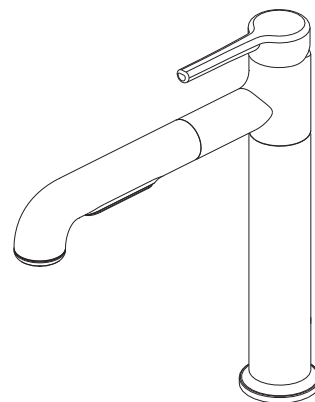

Certifié conforme aux normes ANSI A112.18.1M

OUTILS RECOMMANDÉS

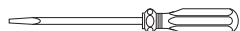

Tournevis à lame plate



Tournevis à pointe
cruiforme



Clé à molette



Mastic de plombier
ou calfeutre

1 INSTALLATION DU ROBINET

ATTENTION Couper l'alimentation
principale en eau.

- S'assurer que le JOINT D'ÉTANCHÉITÉ (1) repose bien dans la fraisure du robinet.
- Insérer tous les TUYAUX D'ALIMENTATION (2) ainsi que la QUEUE (3) dans l'ANNEAU DE MONTAGE (4) et la surface ce montage. Ne pas utiliser de mastic.
- Insérer les BOYAUX (2) à travers la RONDELLE EN CAOUTCHOUC (5), la RONDELLE EN LAITON (6) et le CONTRE-ÉCROU (7) fileté.
- Assembler la RONDELLE EN CAOUTCHOUC (5), la RONDELLE EN LAITON (6) et le CONTRE-ÉCROU (6) dans la TIGE DE RIVET (3) à partir du dessous du lavabo ou de la surface de montage. Serrer le CONTRE-ÉCROU (7) à la main.
- Utiliser un tournevis pour serrer les VIS (8) sur le CONTRE-ÉCROU (7). Travailler autour du CONTRE-ÉCROU (7), serrer les vis légèrement chaque fois jusqu'à ce que la pression soit répartie également.

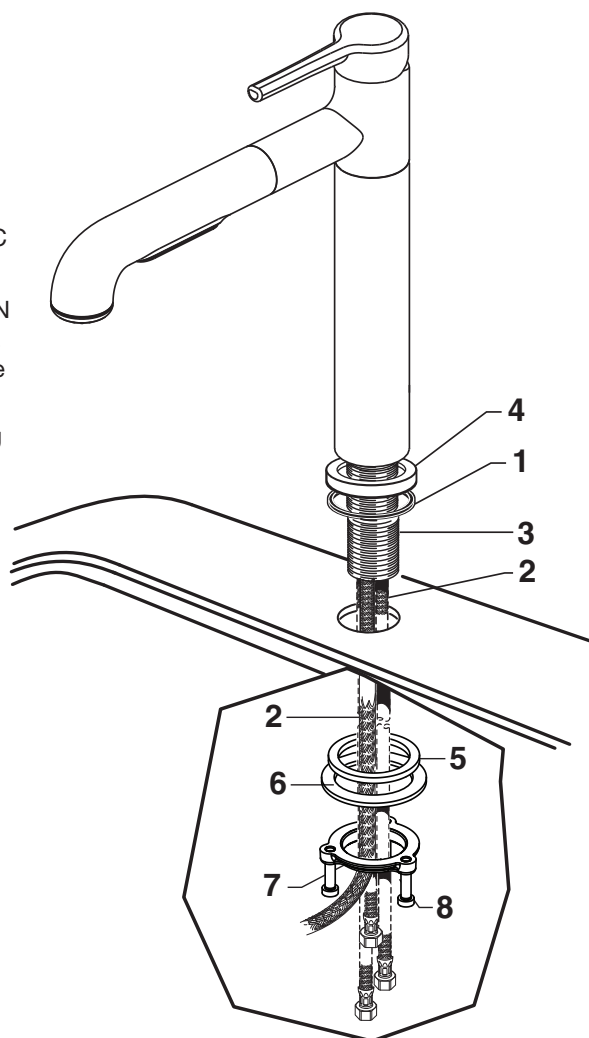

2 RACCORDS D'ALIMENTATION EN EAU

- Fermer l'alimentation en eau avant de commencer.
- Raccorder les TUYAUX FLEXIBLES (1, 2) directement à l'alimentation murale. La compression du raccord sur les tuyaux est de 3/8 po. Raccorder l'alimentation de gauche (indiquée par une bande rouge) à l'eau chaude, et l'alimentation de droite (indiquée par une bande bleue) à l'eau froide. Utiliser la clé ajustable pour serrer les raccords. Ne pas trop serrer.
- Les tuyaux des robinets mesurent 21 po à partir de la base du robinet.
- **Remarque :** si le tuyau est trop court, l'installateur doit acheter les pièces supplémentaires requises.
- **Important :** si les BOYAUX D'ALIMENTATION (1,2) sont trop longs, faire une boucle tel qu'illustré pour éviter l'enchevêtrement.

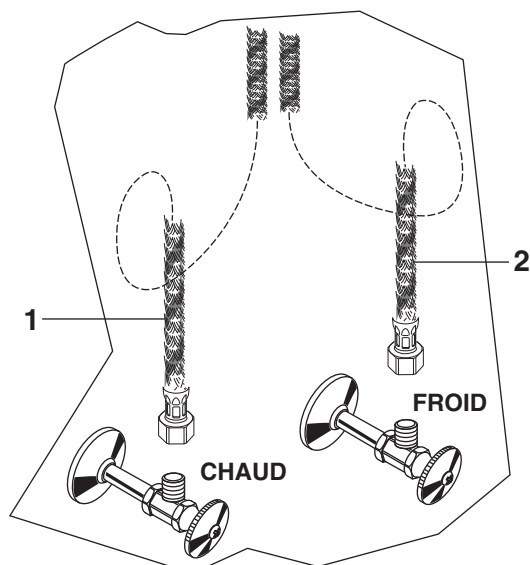

3 RACCORD DU PULVÉRISER ET INSTALLATION DES POIDS

- Lorsque le PULVÉRISER RÉTRACTABLE (1) se trouve sur le ROBINET (2), installer les POIDS (3) sur le BOYAU (4) à l'aide de VIS (5). Mettre les POIDS (3) à deux pieds (2 pi) du dessous du comptoir du lavabo. Serrer fermement les VIS (5).
- Veiller à ce que la RONDELLE DU GARDE D'EAU (7) soit installée dans l'ÉCROU D'ACCOUPLEMENT (6). Raccorder l'extrémité fileté du BOYAU (4) à l'ÉCROU D'ACCOUPLEMENT DU PULVÉRISER (6) à partir du tuyau. Utiliser la clé pour serrer.

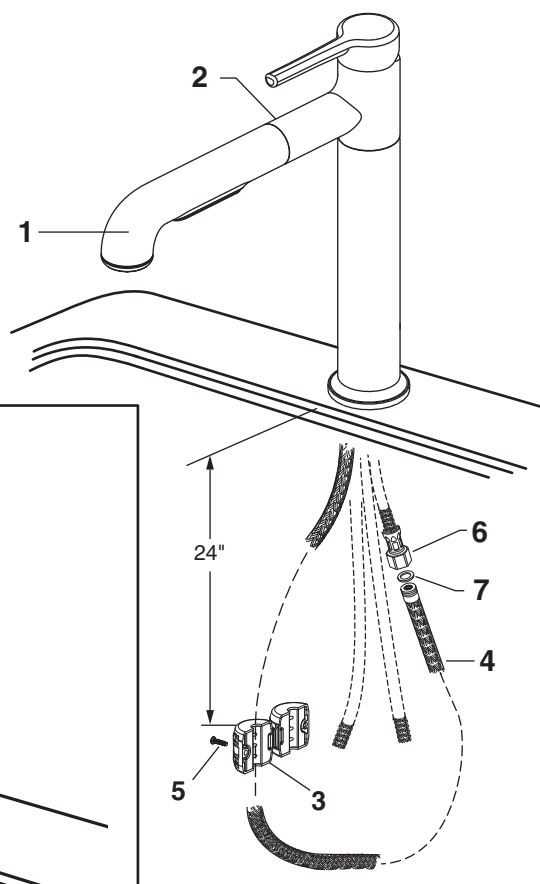

4 VÉRIFIER LA PRÉSENCE DE FUITES SUR LES RACCORDS

- Mettre la POIGNÉE (1) à la position « off » (arrêt).
- Faire couler l'eau et vérifier la présence de fuites sur les raccords. ➡

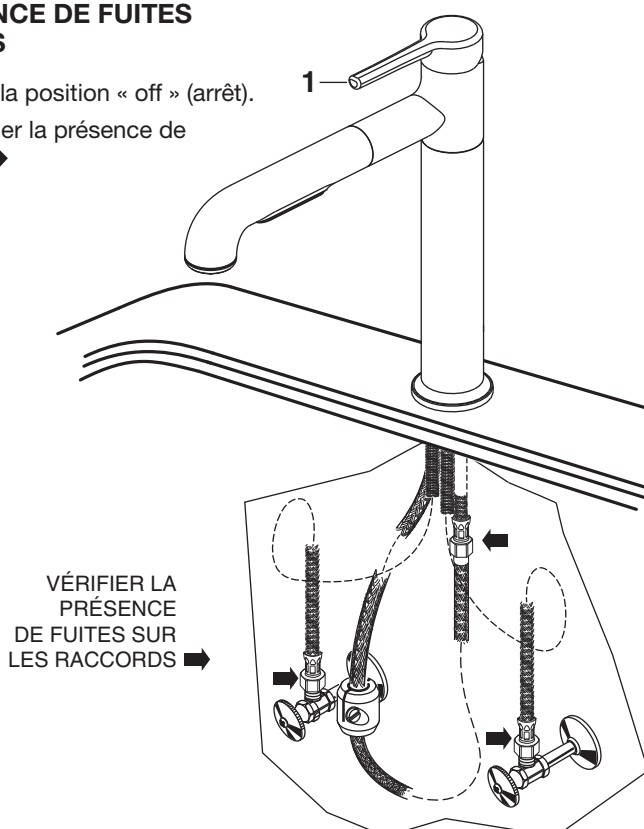

5 MISE À L'ESSAI DU ROBINET

- Mettre la POIGNÉE (1) à la position « off » (arrêt).
- Lorsque la POIGNÉE (1) a été abaissée à la position « off », tirer le PULVÉRISATEUR À MAIN (2) hors du BEC (3). Le PULVÉRISATEUR (4) doit dépasser d'environ 2 pieds. Diriger l'EXTRÉMITÉ DU PULVÉRISATEUR (5) vers le lavabo.
- Soulever et abaisser la poignée, à la position CHAUDE et FROIDE, pour vider l'eau des tuyaux.
- Vérifier le fonctionnement du PULVÉRISATEUR (2) :

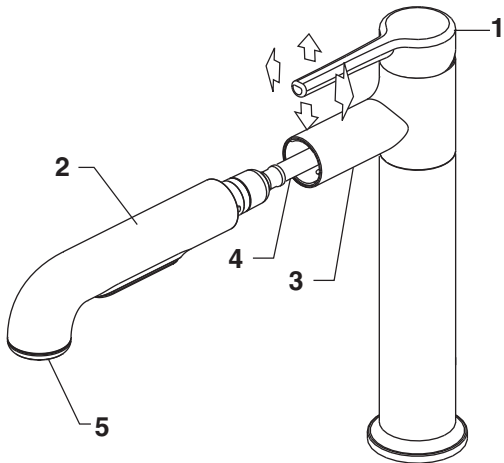

FUNCTIONNEMENT DU PULVÉRISATEUR

- Ouvrir le ROBINET. Appuyer sur l'INTERRUPTEUR pour passer de l'écoulement à la pulvérisation.

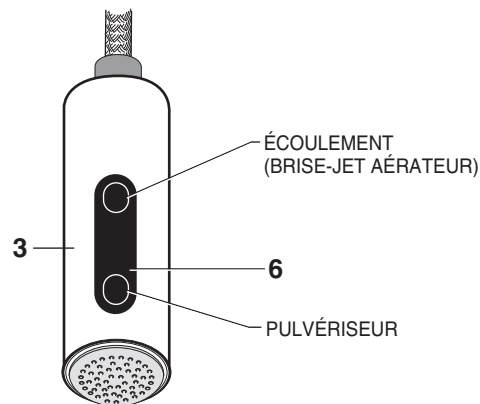

6 RÉPARATION

Si le robinet goutte, procéder comme suit:

- FERMER la VALVE.
- Si le bec coule, ouvrir et fermer les poignées plusieurs fois de suite. Ne pas user de force excessive.
- La poussière peut s'accumuler dans le RÉGULATEUR DE DÉBIT. Démontez le RÉGULATEUR DE DÉBIT, dévissez le FLEXIBLE D'ALIMENTATION DE LA DOUCHETTE et rincez le régulateur à l'eau claire.

Le débit réduit peut être causé par une entrée ou une sortie de CARTOUCHE obstruée.

Pour nettoyer, couper d'abord l'alimentation en eau, puis :

- Retirer le REPÈRE DE TEMPÉRATURE DE L'EAU (1), desserrer la VIS DE POIGNÉE (2) et retirer la POIGNÉE (3).
- Défileter le CAPUCHON D'ÉCUSSON (4).
- Soulever la CARTOUCHE (6) hors du COLLECTEUR (7) et retirer les GARDES D'EAU DE LA CARTOUCHE (5).
- Nettoyer le COLLECTEUR (7), les ports de CARTOUCHE (6) et les GARDES D'EAU (5).
- Insérer les GARDES D'EAU (5) dans les PORTS DE CARTOUCHE (6a).
- Mettre la CARTOUCHE (6) dans le COLLECTEUR (7).
- Remettre en place le CAPUCHON D'ÉCUSSON (4) et la POIGNÉE (3), serrer la VIS DE POIGNÉE (1) et installer le REPÈRE DE TEMPÉRATURE DE L'EAU (2).
- Vérifier le raccord.

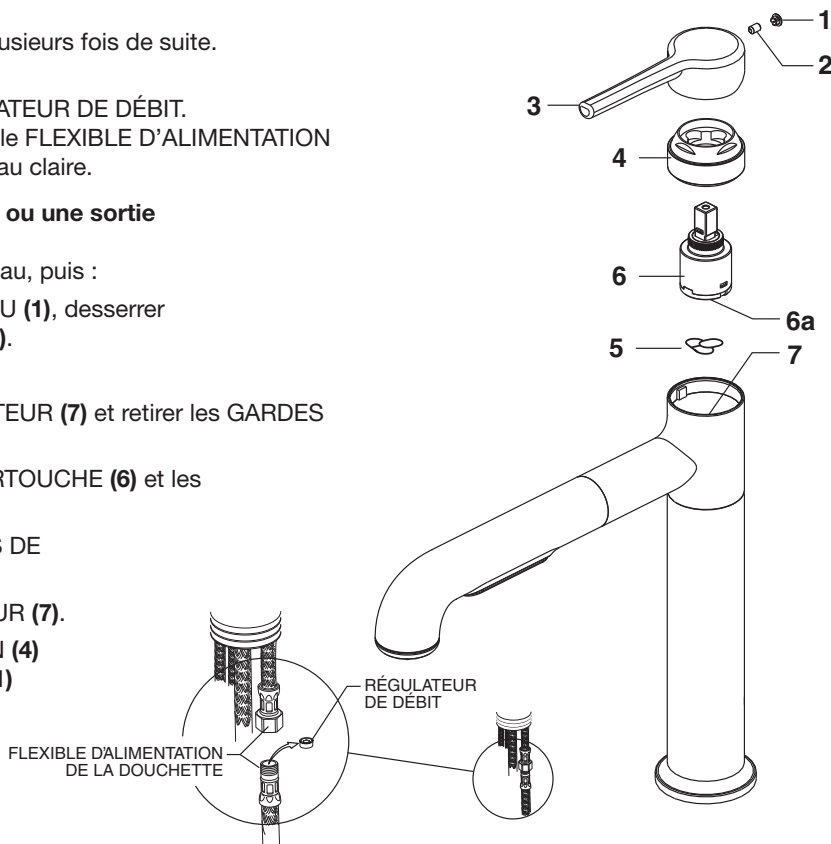

7 ENTRETIEN :

À FAIRE : RINCER LE PRODUIT AVEC DE L'EAU. SÉCHER AVEC UN LINGE EN COTON DOUX.

À ÉVITER : NE PAS NETTOYER LE PRODUIT AVEC DU SAVON, DE L'ACIDE, DU POLI, DES ABRASIFS, DES PRODUITS DE NETTOYAGE PUISSANTS, OU UN LINGE RUGUEUX.

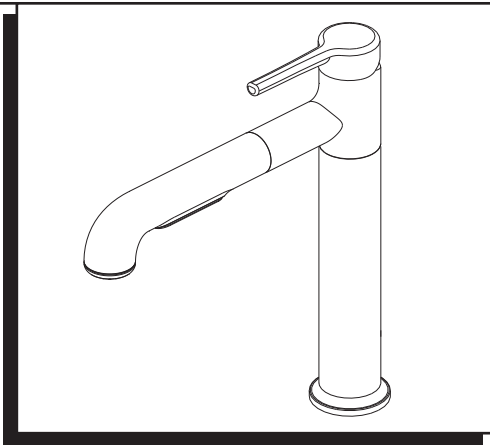

Studio-S®
**Llave para cocina con manija
para tirar hacia adelante**

Gracias por elegir American Standard, el punto de referencia de óptima calidad durante más de 140 años.

Para realizar la instalación sin problemas, lea atentamente estas instrucciones antes de comenzar.

Certificada de conformidad con la norma ANSI A112.18.1M

HERRAMIENTAS RECOMENDADAS



Desarmador plano

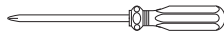

Desarmador Phillips



Llave inglesa ajustable

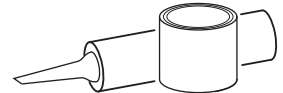

Masilla de plomero o calafateo

1 INSTALACIÓN DE LA LLAVE

PRECAUCIÓN Cierre el suministro de agua de la red.

- Asegúrese de que el SELLO (1) se ajuste adecuadamente en la cavidad del cuerpo del pico.
- Inserte todas las mangueras (2) y el vástago (3) a través del anillo de montaje (4) y la superficie de montaje. No utilice masilla.
- Introduzca las MANGUERAS (2) a través de la RONDANA DE GOMA (5), la RONDANA DE BRONCE (6), y la CONTRATUERCA (7).
- Monte la RONDANA DE GOMA (5), la RONDANA DE BRONCE (6) y la CONTRATUERCA (7) en el TUBO (3) por debajo del fregadero o la superficie de montaje. Ajuste la CONTRATUERCA (6) con la mano.
- Con un desarmador, ajuste los TORNILLOS (8) en la CONTRATUERCA (7). Ajuste la CONTRATUERCA (7), apretando los tornillos gradualmente hasta que todos estén firmes para asegurar una presión uniforme.

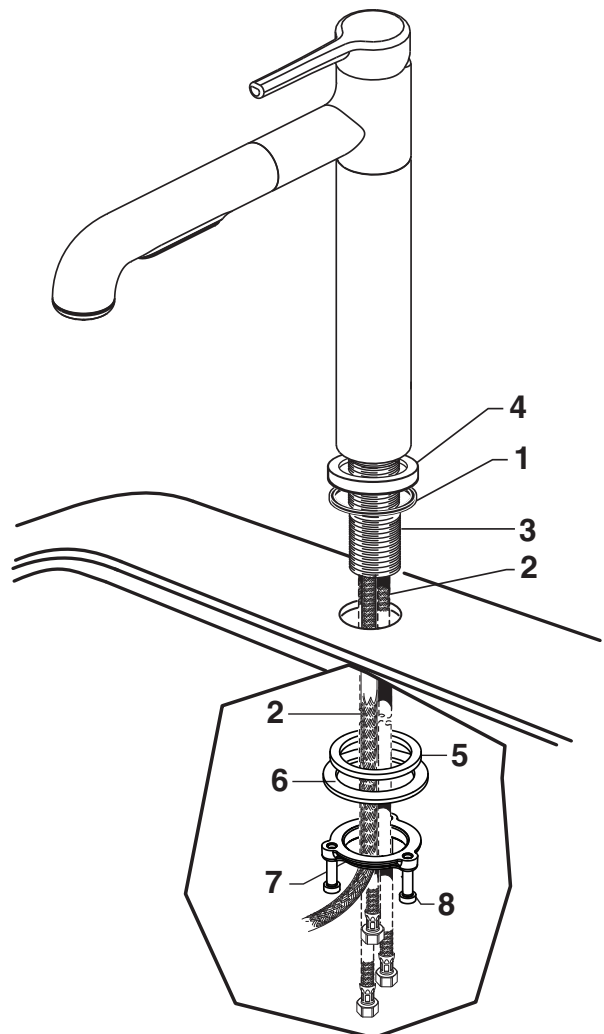

2 CONEXIONES DEL SUMINISTRO DE AGUA

- Cierre los suministros de agua caliente y fría antes de comenzar.
- Conecte los CONDUCTOS FLEXIBLES (1, 2) directamente a los suministros de la pared. Las conexiones en los suministros de accesorios tienen 3/8" de compresión. Conecte el suministro izquierdo al agua caliente (marcado con una franja roja) y el suministro derecho (marcado con una franja azul) al suministro de agua fría de la pared. Apriete las conexiones con una llave inglesa ajustable. No apriete demasiado.
- Los conductos de la llave mezcladora están a 21" de su base.
- **Nota: Si se requiere un conducto adicional más largo, el instalador debe comprar las piezas adicionales por separado.**
- **Importante: Si las MANGUERAS DE SUMINISTRO (1, 2) son demasiado largas, forme un aro como muestra la ilustración para evitar que se retuerzan.**

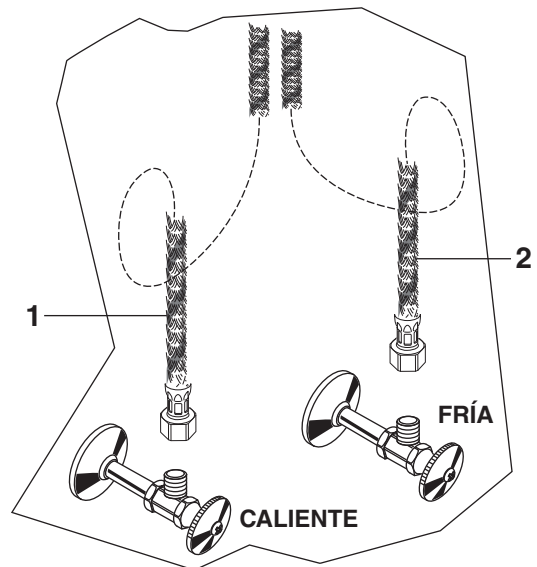

3 CONECTAR LA MANGUERA DEL ROCIADOR E INSTALE LOS PESOS

- Con el ROCIADOR MANUAL (1) ajustado al PICO DE LA LLAVE (2), instale los PESOS (3) en la MANGUERA (4) con TORNILLOS (5). Coloque los PESOS (3) a 16 pulgadas desde la parte inferior de la superficie del fregadero. Ajuste firmemente los TORNILLOS (5).
- Asegurese que el SELLO DE GOMA (7) este instalado en la TUERCA (6). Conecte la parte roscada de la MANGUERA (4) a la TUERCA del ROCIADOR (6) de la llave. Use pinzas para apretar.

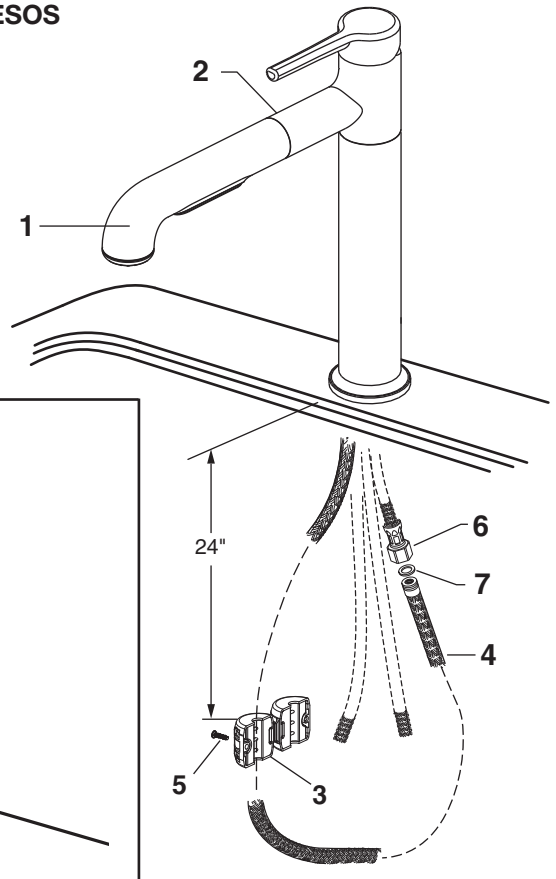

4 COMPROBACIÓN DE FUGAS EN LAS CONEXIONES

- Desplace la MANIJA a la posición de cierre.
- Abra los suministros del agua y revise si hay fugas en las conexiones. ➡

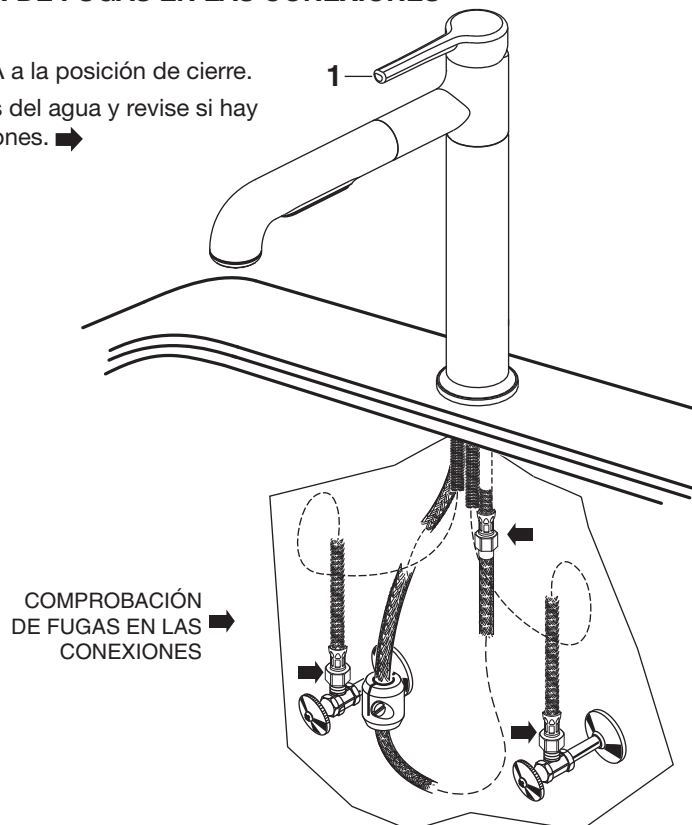

5 PRUEBA DE LA LLAVE MEZCLADORA INSTALADA

- Mueva la MANIJA (1) a la posición "off".
- Con la MANIJA (1) en la posición "off", desenrosque el ROCIADOR (2) del CUERPO (3). La MANGUERA DEL ROCIADOR (4) debera estirar aproximadamente 2 pies y regresar directamente el ROCIADOR al fregadero (5).
- Mueva la manija hacia delante y atrás, en las posiciones de agua FRÍA y CALIENTE para que la red de distribución de agua funcione perfectamente.
- Verifique la operacion del ROCIADOR MANUAL (2).

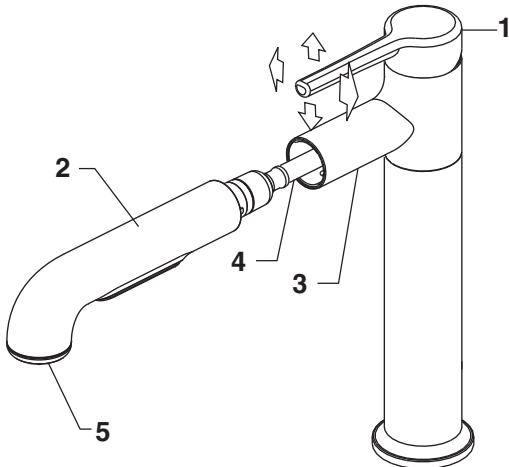

OPERACION DEL ROCIADOR MANUAL

- Con la LLAVE abierta, presione el BOTÓN ALTERNADOR (6) del ROCIADOR (3) para cambiar de chorro a rociador.

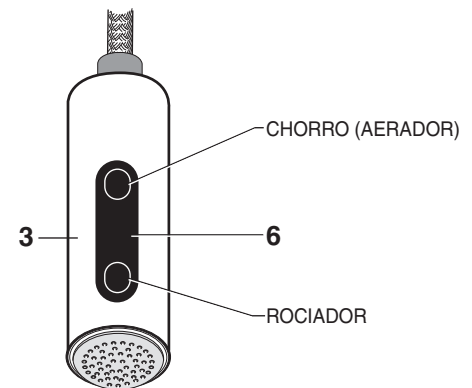

6 SERVICIO

Si el grifo gotea, realice lo siguiente:

- Gire el cartucho a la posición de cerrado.
- Si la llave gotea, gire el maneral varias veces de posición de cerrado a la de abierto. No aplique fuerza excesiva.
- El DISPOSITIVO DE CONTROL DE FLUJO puede acumular suciedad. Para remover el dispositivo de control de flujo, desatornille la UNIÓN DE LA MANGUERA DEL SPRAY y enjuague para limpiar el DISPOSITIVO DE CONTROL DE FLUJO.

Las salidas o entradas obstruidas del CARTUCHO pueden hacer que disminuya el caudal de agua. Para limpiarlo, cierre el suministro de agua, luego:

- Retire el BOTÓN INDICADOR (1), afloje el TORNILLO DE LA MANIJA (2) y retire la MANIJA (3).
- Desenrosque el TAPÓN DEL CHAPETÓN (4).
- Saque el CARTUCHO (6) del COLECTOR (7) y retire los SELLOS DEL CARTUCHO (5).
- Limpie el COLECTOR (7), los puertos del CARTUCHO (6) y los SELLOS (5).
- Coloque los SELLOS (5) en los PUERTOS DEL CARTUCHO (6a).
- Coloque el CARTUCHO (6) en el COLECTOR (7).
- Vuelva a poner la TAPA DEL CHAPETÓN (4), la MANIJA (3), apriete el TORNILLO DE LA MANIJA (1) e instale el BOTÓN INDICADOR (2).
- Prueba de ajuste.

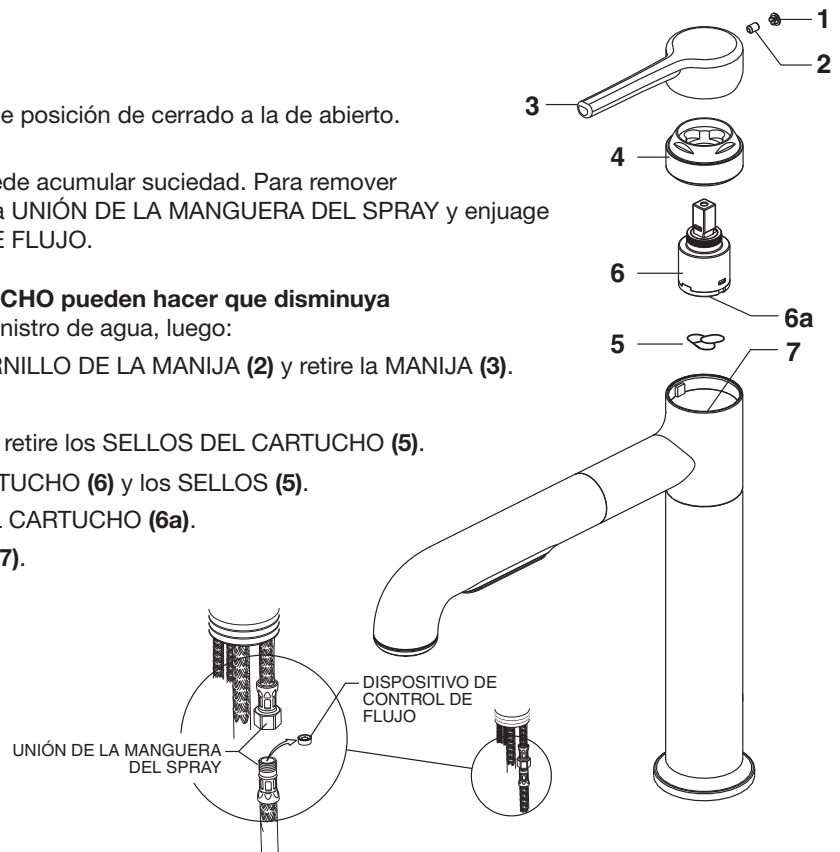

7 CUIDADO:

DEBE: LAVAR EL PRODUCTO SÓLO CON AGUA LIMPIA. SECAR CON UN PAÑO SUAVE DE ALGODÓN.
NO DEBE: LIMPIAR EL PRODUCTO CON JABONES, ÁCIDO, PRODUCTOS PARA PULIR, ABRASIVOS, LIMPIADORES DUROS NI CON UN PAÑO GRUESO.